



TURBOCHEF i5 TOUCH

ALGEMENE FEATURES

- Eenvoudig en overzichtelijk touch screen
- Consistente kwaliteit in een fractie van de tijd
- Geheugen voor 200 bak/kookprogramma's
- Programma's zelf in te delen in groepen
- Programma's uitwisselbaar via Smart Card
- Chef Comm Pro software voor programmering op PC
- Ergonomische deurehendel
- Handige handgrepen voor verplaatsing
- Impingement door 2 onafhankelijk gestuurde motoren
- Externe afzuiging overbodig door katalysator
- Variabele roosterpositie
- Zelfdiagnostisch systeem van componenten en prestaties
- Geschikt voor 1/1 GN
- Geschikt voor metalen TurboChef accessoires
- Online database van recepten en programma's
- Uitgebreid data logboek
- Instructies voor het gebruik en reiniging in het scherm
- Output gelijk aan grotere ovens met minder ruimte en minder energiekosten

STANDAARDUITRUSTING

- 1 aluminium paddle
- 2 teflon mandjes
- 1 sprayflacon oven cleaner
- 1 sprayflacon oven guard



AFMETINGEN EN GEWICHT

Onderdeel	Hoogte	Breedte	Diepte	Gewicht/ Inhoud
Buitenkant apparaat	618 mm	714 mm	790 mm	125 kg
Ovenkamer	254 mm	610 mm	356 mm	62 l

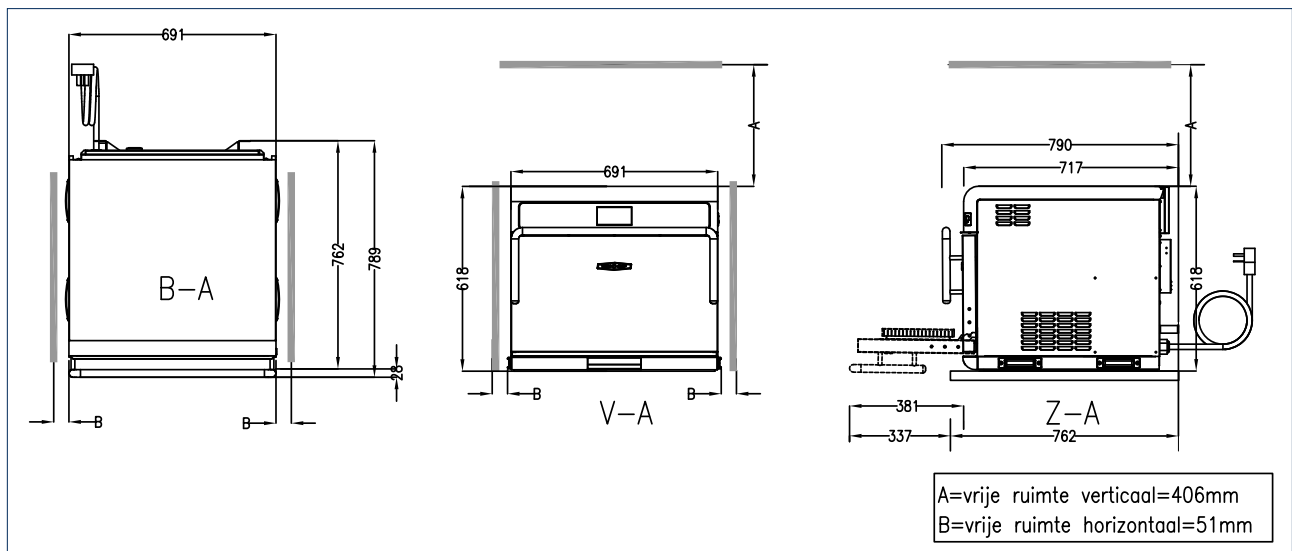

Specificaties

Aansluiting:	3x 400 V (optioneel 3 x 230 V of 1x 220 V)
Aansluitwaarde:	10 kW/ 19 A
Afzekeren met automaat:	3x 32 A type C/ 3 x 20 A type D
Afzekeren met smeltzekering:	3 x 25 A traag
Afzuiging:	Geïntegreerd, katalysator
Techniek:	Impingement verwarming van boven en onder magnetrongolven van boven verspreid
Constructie	RVS 18-8 AISI casco en interieur. Geheel geïsoleerd.