

# LEVENTI ®

## CONVECTOR



## LEVENTI CONVECTOR CO223T

### ALGEMENE FEATURES

- Capaciteit 2 x GN1/1
- Touchscreen met makkelijk te gebruiken menu selectie door icoonweergave
- Geheugen voor 24 programma's (a 4 fasen), individueel aanpasbaar
- Gefaseerd koken in vier fasen voor perfecte resultaten, ingestelde temperatuur, tijd, ventilatorsnelheid en vochtigheidsinjectie voor elke fase
- 5 niveaus van vochtinjectie
- Gelijkmatische warmteverdeling dankzij elektronisch geregelde tweerichtingsventilator met twee snelheden
- Timer van negen uur op het scherm, met elektronische zoemer en knipperende ovenlampjes om einde van de cyclus aan te geven
- Stapelbaar

### CAPACITEIT

- Gastronorm 2x GN1/1
- Euronorm 2x 400x600 mm
- Schapafstand 110 mm
- Bakplaat 2x 460x660 mm
- Inhoud 96 L

## AFMETINGEN EN GEWICHT

Oven	Hoogte	Breedte	Diepte	Gewicht
Buitenkant	645 mm	810 mm	850 mm	80 kg
Binnenkant	308 mm	690 mm	470 mm	

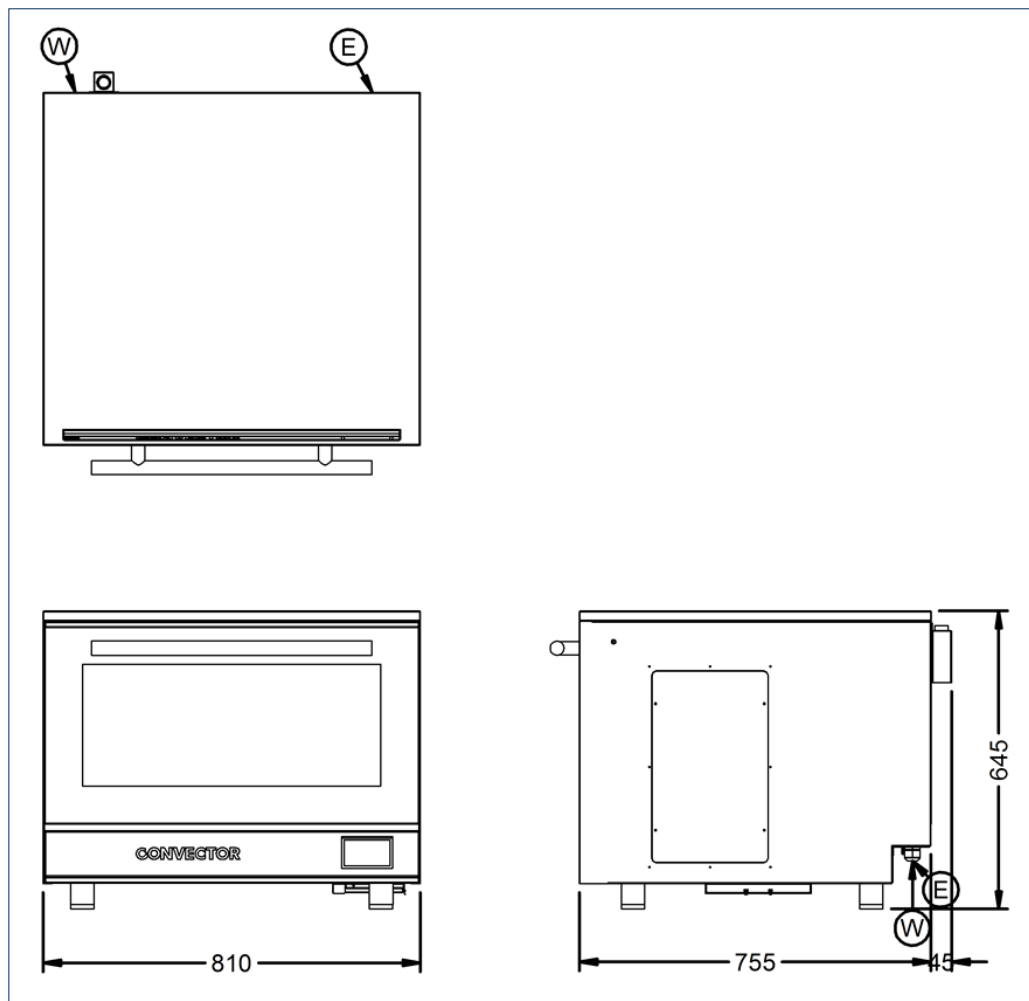

## Elektrische specificaties

Aansluiting: 1x 230V

Aansluitwaarde: 3 kW / 13 A